

Montage- & Verarbeitungshinweise Thermische Verriegelung

Wichtige Hinweise zur thermischen Verriegelung:

- Nicht über 100° C erhitzen
- Nicht mit dem Hammer bearbeiten
- Nicht lackieren
- Nur mit beigefügten Schrauben befestigen
- Trocken lagern
- Nicht mit Reinigungsmittel putzen

Achtung:

Exakte Verarbeitung!
Einbaurichtung beachten!
Pfeilrichtung immer zur Anschlag-Dichtung!

Weitere Informationen sind der Verarbeitungs-
dokumentation zu entnehmen!

Instructions de montage et de mise en œuvre Verrouillage thermique

Remarques importantes concernant le verrouillage thermique :

- Ne pas exposer à plus de 100° C
- Ne pas utiliser de marteau
- Ne pas thermolaquer
- Utiliser uniquement les vis jointes
- Stocker au sec
- Ne pas nettoyer avec des détergents

Attention:

Mise en œuvre précise !
Respecter le sens de montage !
Sens de la flèche toujours vers le joint de butée!

Vous trouverez de plus amples informations dans la
de documentation de mise en oeuvre !

Assembly & processing instructions Thermal locking

Important notes on thermal locking:

- Do not heat above 100° C
- Do not hammer
- Do not paint
- Fix only with enclosed screws
- Store in a dry place
- Do not clean with detergent

Attention:

Exact processing!
Observe installation direction!
Direction of arrow always to the stop seal!

Further information can be found in the processing
documentation!

forster presto: 917040 / 917041

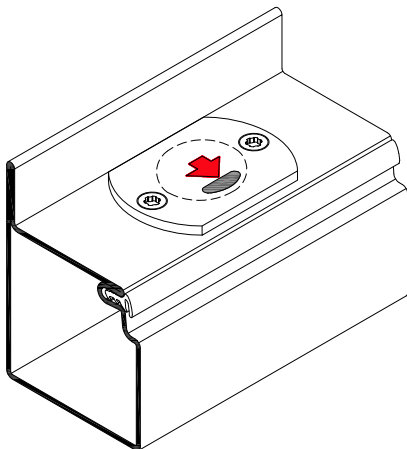

forster fuego light: 957018 / 957019

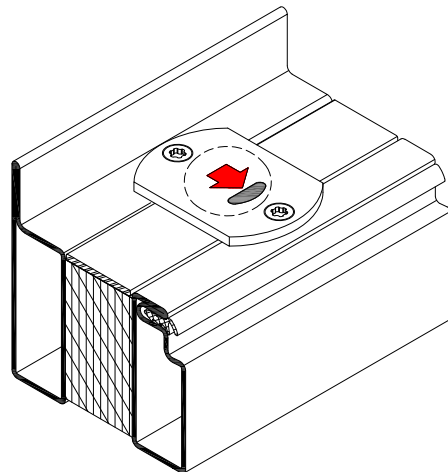

Nach Einbau Aufkleber entfernen
Après installation enlever l'autocollant
After installation remove sticker

Vor Einbau Transportsicherung entfernen
Avant installation retirer la sécurité de
transport!
Before installation remove transport lock

