

Montage- und Wartungsanleitung für Antipanik-Stangengriff
Instructions de montage et de maintenance pour barre anti-panique
Installation and maintenance instructions for anti-panic push-bar

DIN EN 1125

907343 (Gangflügel / vantail de service / active leaf)

907345 (Standflügel / vantail semi-fixe / passive leaf)

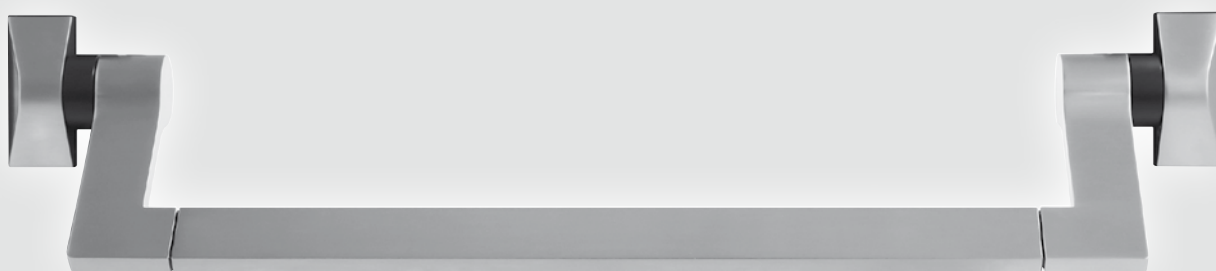

**Panik-Stangengriff
907343 (Gehflügel)
907345 (Standflügel)
für 1- und 2-flügelige Türen
nach DIN EN 1125**

Inhaltsverzeichnis

Beschreibung.....	Seite	3
Anwendungsgebiete	Seite	3
Lieferumfang Panik-Stangengriff	Seite	4
Festlegung von Befestigungsachse BA und Stangenlänge SL.....	Seite	4
Länge des Drückerstiftes	Seite	6
Montage	Seite	7
Funktionsprobe	Seite	8
Wichtige Hinweise und Sicherheitsmaßnahmen	Seite	9
Wartungsempfehlung.....	Seite	10

**Barre anti-panique
907343 (vantail de service)
907345 (vantail semi-fixe)
pour portes à 1 et 2 vantaux
selon la norme DIN EN 1125**

Sommaire

Description	page	3
Domaines d'application	page	3
Matériel fourni avec la poignée de barre anti-panique.....	page	4
Détermination de l'axe de fixation BA et de la longueur de la barre SL	page	4
Longueur de la tige du poussoir	page	6
Montage	page	7
Contrôle du fonctionnement.....	page	8
Remarques importantes et mesures de sécurité.....	page	9
Recommandation d'entretien	page	10

**Panic push bar
907343 (active leaf)
907345 (passive leaf)
for single and double leaf doors,
in accordance with DIN EN 1125**

Table of contents

Description	Page	3
Areas of application.....	Page	3
Panic push bar scope of supply	Page	4
Determination of fastening axle BA and bar length SL	Page	4
Length of push pin	Page	6
Assembly.....	Page	7
Performance check	Page	8
Important notes and safety measures.....	Page	9
Maintenance recommendation.....	Page	10

Panik-Stangengriff 907343 (Gehflügel) 907345 (Standflügel) für 1- und 2-flügelige Türen nach DIN EN 1125

Beschreibung

Forster Panikstangengriff
für 1- und 2-flügelige Türen

Art.-Nr.: 907343, 907345



Dieses Produkt dient dem
Schutz von Menschenleben.

Eine Übereinstimmung der Sicherheitsmerkmale des vorliegenden Produkts mit der DIN EN 1125 ist zwingend erforderlich. Mit Ausnahme der in dieser Anleitung beschriebenen Änderungen, sind keine weiteren Änderungen zulässig.

Hauptaufgabe dieses Produktes ist es Menschenleben in Paniksituationen zu retten. Das wichtigste Merkmal ist hierbei, dass Öffnen der Tür mit nur geringen Anstrengungen von Hand oder durch Körperdruck zu ermöglichen, auch wenn z. B. bei Dunkelheit und Rauch eine Menschenmenge in Panik die Tür unter Druck setzt.

Um die ständige Leichtgängigkeit zu gewährleisten, ist diese Montageanleitung unbedingt zu beachten und die Montage der Beschlagteile gewissenhaft und sorgfältig durch ausreichend qualifiziertes Fachpersonal durchzuführen.

Diese Anleitung ist nach Montage und Funktionsprüfung dem Benutzer bzw. Betreiber zu übergeben. Diese Montageanleitung muss dem Monteur/Bediener jederzeit zugänglich sein. Weitere Exemplare können angefordert werden.

Anwendungsgebiete

Alle Angaben zum Temperaturbereich und den Türmerkmalen finden Sie in den aktuellen Zertifikaten für Schlösser, Mehrfachverriegelungen und Zubehör:

Forster: 1309-CPR-396
1309-CPR-424
04-CPR-00007-15.3

Barre anti-panique 907343 (vantaïl de service) 907345 (vantaïl semi-fixe) pour portes à 1 et 2 vantaux selon la norme DIN EN 1125

Description

Poignée de barre anti-panique Forster
pour portes à 1 et 2 vantaux

Réf. : 907343, 907345



Ce produit sert à la protection
de vies humaines.

Il est impérativement nécessaire que les caractéristiques de sécurité de ce produit soient conformes à la norme DIN EN 1125. À l'exception des modifications décrites dans les présentes instructions, aucune autre modification n'est autorisée.

L'objectif principal de ce produit est de sauver des vies humaines dans des situations de panique. À cette fin, la caractéristique principale est de permettre l'ouverture de la porte avec un moindre effort à la main ou par la pression du corps, même si la porte subit une forte pression d'une foule en panique, par ex. dans l'obscurité et en cas de fumée.

Respecter impérativement les présentes instructions de montage afin de garantir l'aisance continue du fonctionnement et faire réaliser le montage et la fixation soigneusement et consciencieusement par un personnel suffisamment qualifié en conséquence.

Après le montage et le contrôle du fonctionnement, le monteur doit remettre les présentes instructions à l'utilisateur ou à l'exploitant. Ces instructions de montage doivent être accessibles au monteur/à l'exploitant à tout moment. D'autres exemplaires peuvent être fournis.

Domaines d'utilisation

Toutes les informations sur la plage de température et les caractéristiques des portes se trouvent dans les certificats actuels pour les serrures, les serrures multipoints et les accessoires :

Forster: 1309-CPR-396
1309-CPR-424
04-CPR-00007-15.3

Panic push bar 907343 (active leaf) 907345 (passive leaf) for single and double leaf doors, in accordance with DIN EN 1125

Description

Forster panic push bar
for single and double leaf doors

Art. no.: 907343, 907345



This product serves to protect
human life.

It is imperative that the safety features of this product are in compliance with the DIN EN 1125. With the exception of the changes laid out in these instructions, no further changes are permitted.

The main purpose of this product is to save human lives in the event of panic situations. Its most important feature is making it possible to open the door by applying only minimal pressure with the hand or body, even if, for example, darkness and smoke cause a crowd of people to panic and to put pressure on the door.

To ensure constant ease of operation, it is imperative that these assembly instructions are strictly followed, and that the fittings are assembled diligently and carefully by sufficiently qualified technical personnel.

After the assembly and function test, these instructions must be handed over to the user and/or operator. These assembly instructions must be available to the assembler/technical operator at all times. Additional copies can be requested.

Areas of application

All information on the temperature range and door features can be found in the current certificates for locks, multi-point locks and accessories:

Forster: 1309-CPR-396
1309-CPR-424
04-CPR-00007-15.3

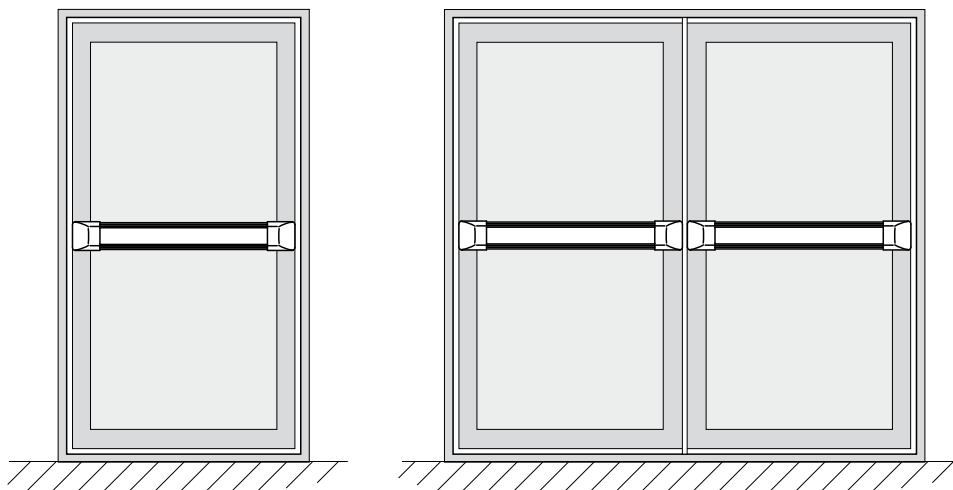

Panik-Stangengriff
907343 (Gehflügel)
907345 (Standflügel)
für 1- und 2-flügelige Türen
nach DIN EN 1125

Lieferumfang Panik-Stangengriff

Barre anti-panique
907343 (vantail de service)
907345 (vantail semi-fixe)
pour portes à 1 et 2 vantaux
selon la norme DIN EN 1125

Matériel fourni avec la poignée de
barre anti-panique

Panic push bar
907343 (active leaf)
907345 (passive leaf)
for single and double leaf doors,
in accordance with DIN EN 1125

Panic push bar scope of supply

- 1 Griffstange 1.200, 1x
- 2 Anschraubstück, 2x
- 3 Ausgleichstück, 2x
- 4 Hebel, linke Seite
- 5 Funktionseinheit, verschlusseitig, 1x
- 6 Hebel, rechte Seite
- 7 Funktionseinheit, bandseitig, 1x
- 8 Abdeckkappe, 2x

Zubehörbeutel, 1x, bestehend aus:

- 9 Gewindestift M6x12 TX 15, 2x
- 10 Senkschraube M5x9 TX 25, 2x
- 11 Zylinderkopfschraube M5, 4x
- 12 Einnietmutter M5, 4x
- 13 Scheibe Ø16

- 1 Barre 1.200, 1x
- 2 Pièce à visser, 2x
- 3 Pièce d'égalisation, 2x
- 4 Levier, 1x à gauche
- 5 Unité fonctionnelle, côté fermeture, 1x
- 6 Levier, 1x à droite
- 7 Unité fonctionnelle, côté ferrure, 1x
- 8 Capuchon, 2x

Sac d'accessoires, 1x, composé de :

- 9 Tige filetée M6x12 TX 15, 2x
- 10 Vis fraisée M5x9 TX 25, 2x
- 11 Vis à tête cylindrique M5, 4x
- 12 Écrou à sertir M5, 4x
- 13 Laveuse Ø16

- 1 Handlebar 1.200, 1x
- 2 Screwing piece, 2x
- 3 Levelling piece, 2x
- 4 Lever, left side 1x
- 5 Functional unit, locking side, 1x
- 6 Lever, right side 1x
- 7 Functional unit, band side, 1x
- 8 Cover cap, 2x

Accessory pack, 1x consisting of:

- 9 Grub screw, M6x12 TX 15, 2x
- 10 Countersunk screw M5x9 TX 25, 2x
- 11 Cylinder head screw M5, 4x
- 12 Rivet nut M5, 4x
- 13 Washer Ø16

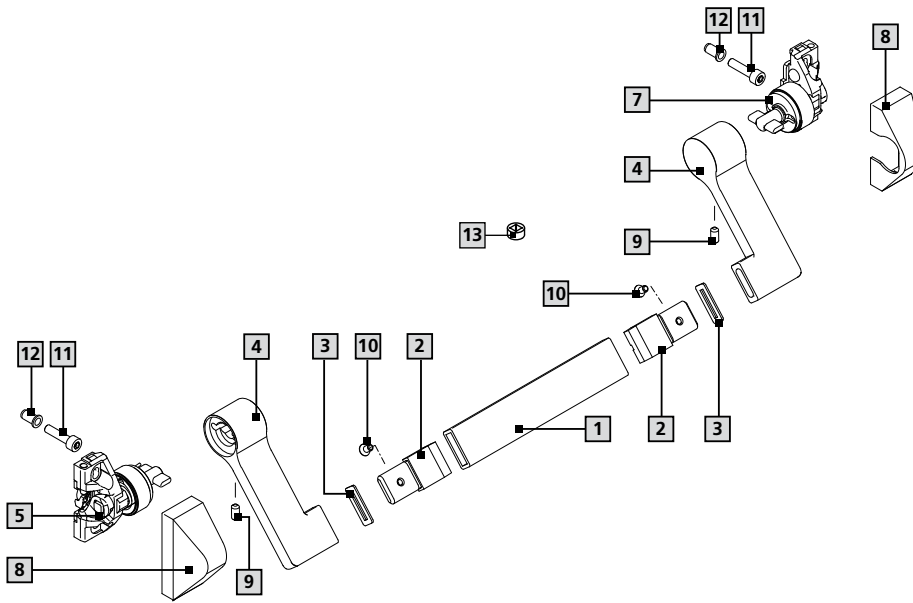

Festlegung von Befestigungsachse
BA und Stangenlänge SL

Détermination de l'axe de fixation BA
et de la longueur de la barre SL

Determination of fastening axle
BA and bar length SL

A

X-Maß

Systemabhängig. Siehe Systemunterlagen Forster.

Cote X

En fonction du système. Voir la documentation Forster.

X-measurement

System-dependent. See Forster system documents.

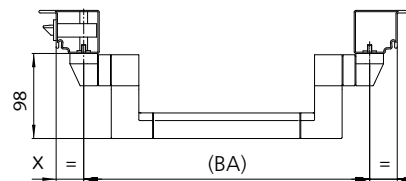
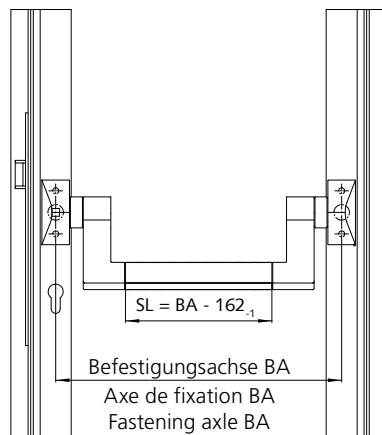

x= Dornmaß - Stulphöhe
 x= Axe - Têtier la hauteur
 x= Backset - Front plate height

Panik-Stangengriff
907343 (Gehflügel)
907345 (Standflügel)
für 1- und 2-flügelige Türen
nach DIN EN 1125

Festlegung von Befestigungsachse
BA und Stangenlänge SL

Barre anti-panique
907343 (vantail de service)
907345 (vantail semi-fixe)
pour portes à 1 et 2 vantaux
selon la norme DIN EN 1125

Détermination de l'axe de fixation
BA et de la longueur de la barre SL

Panic push bar
907343 (active leaf)
907345 (passive leaf)
for single and double leaf doors,
in accordance with DIN EN 1125

Determination of fastening axle
BA and rod length SL

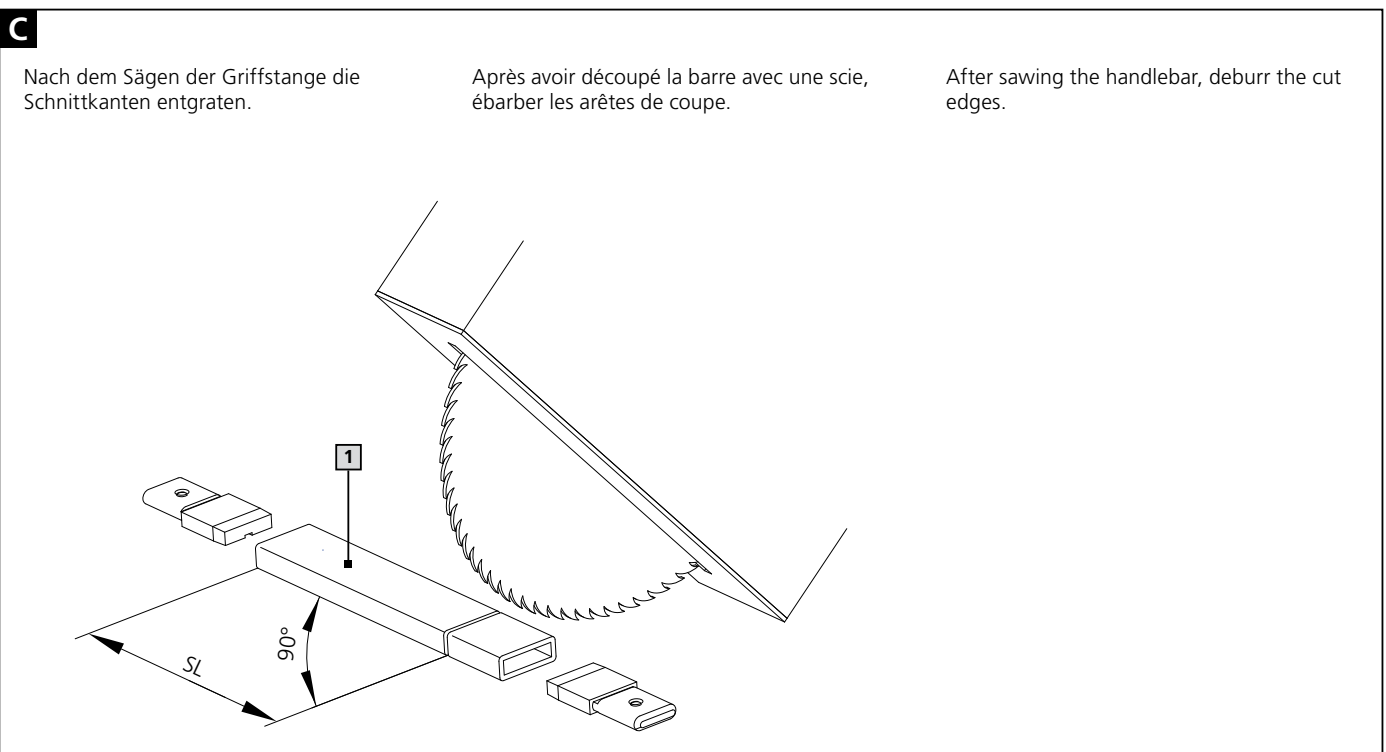
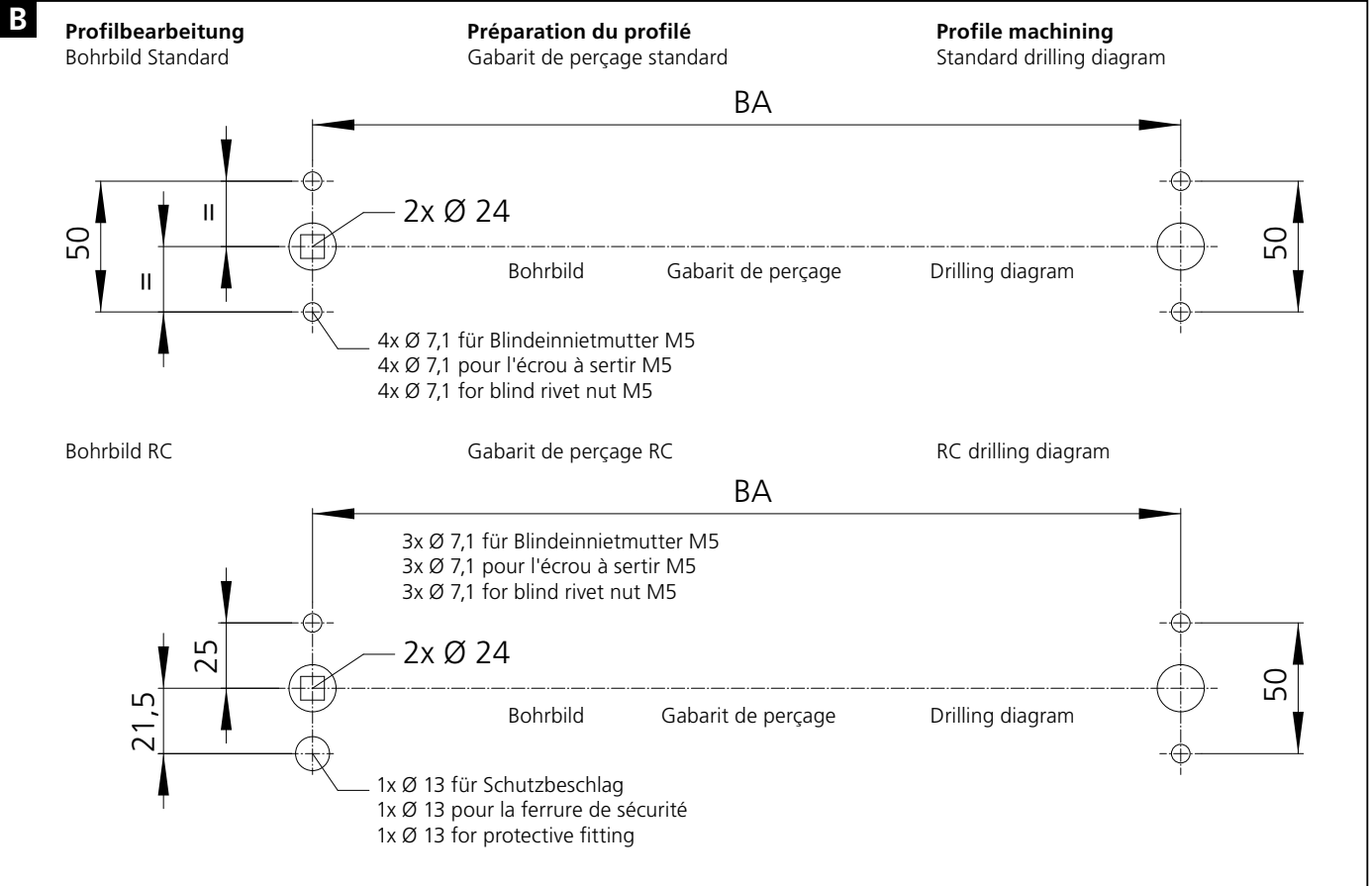

Panik-Stangengriff
907343 (Gehflügel)
907345 (Standflügel)
für 1- und 2-flügelige Türen
nach DIN EN 1125
Länge des Drückerstiftes

Barre anti-panique
907343 (vantail de service)
907345 (vantail semi-fixe)
pour portes à 1 et 2 vantaux
selon la norme DIN EN 1125
Longueur de la tige du poussoir

Panic push bar
907343 (active leaf)
907345 (passive leaf)
for single and double leaf doors,
in accordance with DIN EN 1125
Length of push pin

D

Drückerstift

Anwendungsabhängig. Siehe Zubehörartikel in den Systemunterlagen Forster.

Tige du poussoir

En fonction de l'application. Voir les accessoires dans la documentation Forster.

Push pin

Application dependent. See accessory item in the Forster system documents.

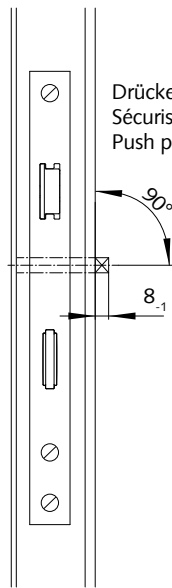

Drückerstift muss gegen Axialverschiebung gesichert sein.
 Sécurisez la tige contre un déplacement axial.
 Push pin to be secured against axial displacement.

Wenn nicht über Beschlag auf der Außenseite fixiert, Länge so auslegen, dass er sich an der Profillinenseite abstützen kann.
 Dans le cas que la tige n'est pas retenue par la ferrure à l'extérieur, choisissez la longueur correcte afin d'assurer support à l'intérieur du profil.
 If not retained by hardware on the outer face, choose right length to ensure support on inner face.

Alternativ mittels Scheibe **10** sichern.
 En alternative sécurisez la tige à l'aide d'un plaque **10**.
 Alternative use of washer **10**.

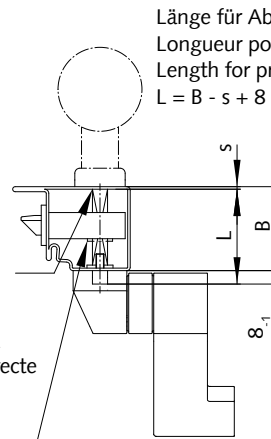

Länge für Abstützung am Profil:
 Longueur pour le support du profil:
 Length for profile support:
 $L = B - s + 8$



Achtung!

Der Vierkant (9 mm) darf nicht mehr als 8 mm aus der Türoberfläche herausragen, da sonst eine Fehlfunktion des Beschlages erfolgt.

Attention !

Le carré (9 mm) ne doit pas dépasser la surface supérieure de la porte de plus de 8 mm car cela pourrait nuire au bon fonctionnement de la ferrure.

Caution!

The square drive (9 mm) must not overhang the top of the door by more than 8 mm, otherwise the fitting will not function.

**Panik-Stangen Griff
907343 (Gehflügel)
907345 (Standflügel)
für 1- und 2-flügelige Türen
nach DIN EN 1125**

Montage

Die Montageschritte der folgenden Seiten beziehen sich auf eine 1-flügelige Tür. Die Montageschritte für eine 2-flügelige Tür (Standflügel mit Gegenkasten) sind sinngemäß gleich.

**Barre anti-panique
907343 (vantaïl de service)
907345 (vantaïl semi-fixe)
pour portes à 1 et 2 vantaux
selon la norme DIN EN 1125**

Montage

Les étapes de montage des pages suivantes concernent la porte à 1 vantaïl. Les étapes de montage d'une porte à 2 vantaux (vantaïl semi-fixe avec gâche anti-panique) sont en substance les mêmes.

**Panic push bar
907343 (active leaf)
907345 (passive leaf)
for single and double leaf doors,
in accordance with DIN EN 1125**

Assembly

The assembly steps found on the following pages refer to a single leaf door. The assembly steps for a double leaf door (Fixed leaf with lock keeper) are the same.

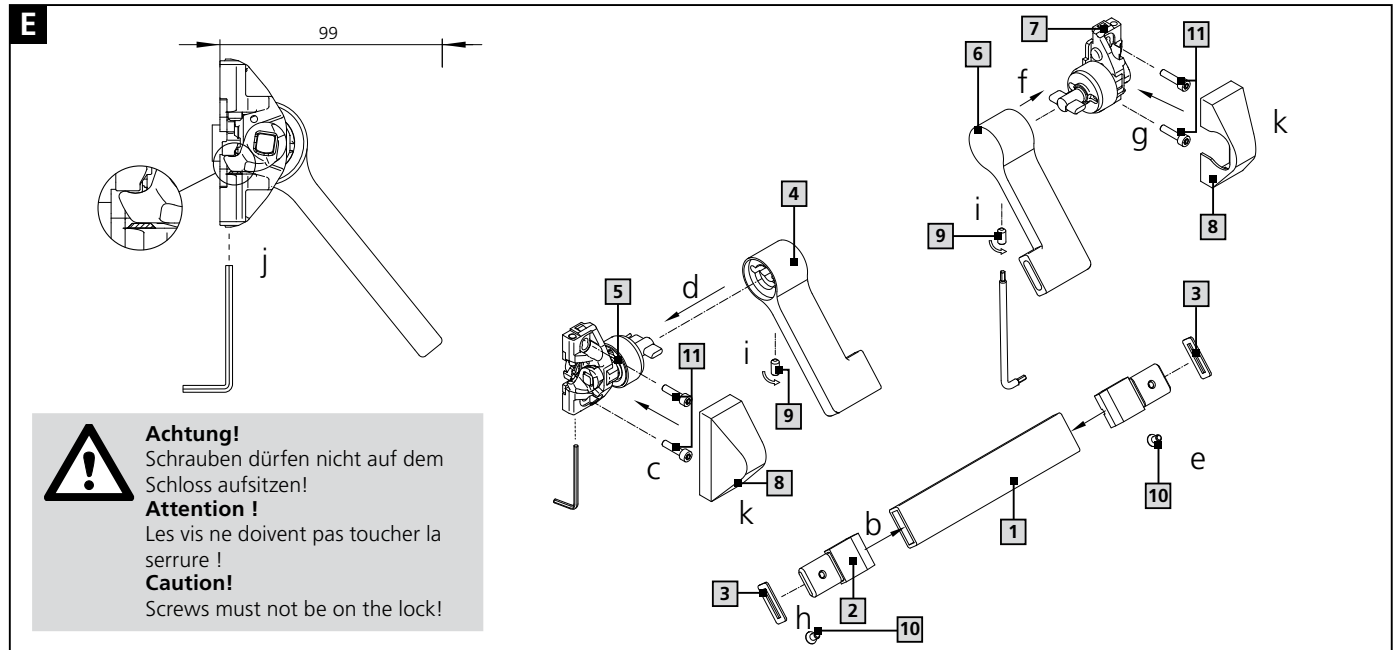

- a. Griffstange **1** auf Maß schneiden. (Abb. C)
- b. Ausgleichstücke **3** bis Anschlag auf die Anschraubstücke **2** schieben und dann die Anschlagstücke **2** in die Griffstange mit Kunststoffhammer einschlagen.
- c. Funktionseinheit **5** mit 2 Schrauben **11** am Flügelprofil befestigen.
- d. Hebel **4** auf die Funktionseinheit **5** stecken.
- e. Hebel **6** auf die Griffstange **1** aufstecken und mit Schraube **10** (Anzugsmoment 4Nm) verschrauben.
- f. Hebel **6** und Griffstange **1** auf Funktionseinheit **7** stecken.
- g. Das lose Ende der Griffstange **1** in Hebel **4** einstecken und die Funktionseinheit **7** mit 2 Schrauben **11** am Profil befestigen.
- h. Griffstange **1** und Hebel **4** mit Schraube **10** verschrauben (Anzugsmoment 4 Nm).
- i. Die Hebel mit je 1 Stück Gewindestift M6x12 **9** sichern (Anzugsmoment 3Nm).
- j. Überstand der Stange mittels Anschlagsschraube auf 99mm einstellen.
- k. Abdeckkappen **8** auf die Lager setzen (bis Anschlag aufschieben).

- a. Couper la poignée **1** sur mesure. (fig. C)
- b. Pousser les pièces d'égalisation **3** entièrement sur les pièces de vissage **2** et frapper les pièces de butée **2** dans la poignée en utilisant un maillet en plastique.
- c. Fixer l'unité fonctionnelle **5** avec 2 vis **11** sur le profilé du vantaïl.
- d. Pousser le levier **4** sur l'unité fonctionnelle **5**.
- e. Pousser le levier **6** sur la poignée **1** et fixer avec vis **10** (couple de serrage 4Nm).
- f. Pousser le levier **6** et la poignée **1** sur l'unité fonctionnelle **7**.
- g. Insérer l'extrémité libre de la poignée **1** dans le levier **4** et fixer l'unité fonctionnelle **7** avec 2 vis **11** sur le profilé.
- h. Fixer la poignée **1** et le levier **4** avec vis **10** (couple de serrage 4Nm).
- i. Sécuriser les leviers avec à chaque fois 1 tige filetée M6x12 **9** (couple de serrage 3 Nm).
- j. Ajuster la saillie de la barre à l'aide d'une vis de butée sur 99 mm
- k. Pousser les **8** capuchons sur les paliers (jusqu'en butée).

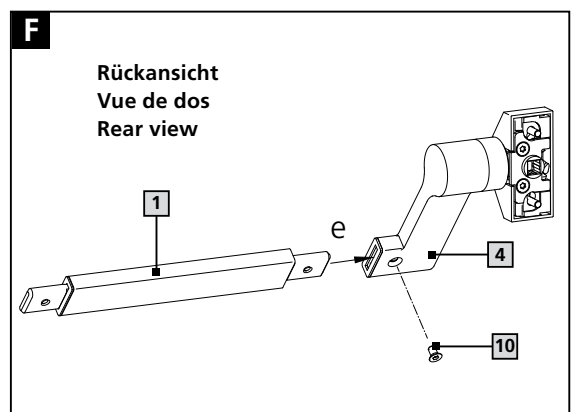

- Achtung!** Für Sicherheitsschloss RC3 Einstellhinweis für Einstellung Drehwinkel beachten - siehe Beipackzettel 957322
- Attention !** Observer les instructions de réglage de l'angle de rotation de la serrure de sécurité RC3 - voir le mode d'emploi 957322
- Caution!** For safety lock RC3, please note the adjustment notice for adjusting the rotation angle - see package insert 957322

Panik-Stangengriff
907343 (Gehflügel)
907345 (Standflügel)
 für 1- und 2-flügelige Türen
 nach DIN EN 1125
 Funktionsprobe

Barre anti-panique
907343 (vantail de service)
907345 (vantail semi-fixe)
 pour portes à 1 et 2 vantaux
 selon la norme DIN EN 1125
 Contrôle du fonctionnement

Panic push bar
907343 (active leaf)
907345 (passive leaf)
 for single and double leaf doors,
 in accordance with DIN EN 1125
 Performance check

F

Grundstellung
Position de base
Default position

Betätigungsstellung
Position d'actionnement
Operation position

Das Schloss und der Gegenkasten müssen leichtgängig über den Panik-Stangengriff zu betätigen sein!
Die Hebelarme mit Griffstange müssen nach Betätigung selbständig in ihre Grundstellung zurück schwenken!

La serrure et la gâche anti-panique doivent pouvoir être actionnées facilement avec la poignée de barre anti-panique !
Les bras de levier avec barre de préhension doivent automatiquement revenir en position de base après avoir été actionnés !

The lock and the strike box must be easy to activate using the panic push bar!
After activation, the lever arms with handlebars must swing back to their default position independently!

Hinweis: Zwängung*
 Bei geringen Flügelbreiten bzw. Dornmaßen kann es zu Zwängungen im Bereich* kommen. Um dies zu vermeiden, ist ein vorheriger zeichnerischer Aufriss durch den Türhersteller unbedingt erforderlich!

Remarque : Compression*
 Si les vantaux ne sont pas assez larges ou si l'espace manque, cela peut provoquer des compressions*. Pour éviter cela, il est impératif d'avoir au préalable une vue d'ensemble graphique fournie par le fabricant de portes.

Note: Tension*
 Narrow door widths and/or backsets can lead to tension in the area*. To avoid this, it is absolutely necessary to obtain a graphic outline from the door manufacturer in advance!

G

DIN EN 1125

**Panik-Stangengriff
907343 (Gehflügel)
907345 (Standflügel)
für 1- und 2-flügelige Türen
nach DIN EN 1125**



**Wichtige Hinweise und
Sicherheitsmaßnahmen**

- Die oben genannten Forster-Produkte nach DIN EN 1125 gewährleisten einen sehr hohen Qualitäts- und Sicherheitsstandard. Damit dieser hohe Standard erhalten bleibt, müssen sich die Türen bei der Montage und auch danach in einem einwandfreien Zustand befinden. Die Tür ist auf korrekte, bzw. leichte und ungehinderte Öffnung zu prüfen und darf keinen Verzug aufweisen.
- Bevor der Notausgangs- bzw. Panikverschluss an einer Feuerschutz- bzw. Rauchschutztür installiert wird, sollte überprüft werden, ob der Notausgangverschluss für diese spezielle Tür geeignet und zugelassen ist (siehe Anhang B, DIN EN 1125).
- Beim Einsatz von Profil – und Türdichtungen muss gewährleistet sein, dass diese nicht den bestimmungsmäßigen Gebrauch der Tür bzw. die Funktion des Notausgangs- bzw. Panikverschlusses beeinträchtigen.
- An zweiflügeligen Türen mit überfälztem Mittelanschlag, an denen beide Flügel mit Notausgangs- bzw. Panikverschlüssen ausgerüstet sind, muss sich jeder Flügel öffnen, wenn sein Verschluss betätigt wird. Auf eine Zwängungsfreiheit der Türflügel und der Beschläge ist zu achten. Gegebenenfalls ist der Einsatz einer Mitnehmerklappe vorzusehen.
- Bei Panikverschlüssen nach DIN EN 1125 ist sicher zu stellen, dass die richtige Länge montiert wurde. Die größtmögliche wirksame Stangenlänge ist zu wählen, mindestens 60% der Türblattbreite müssen zur Auslösung zur Verfügung stehen.
- Türen mit Glaseinsätzen, die mit einem Notausgangs- bzw. Panikverschluss ausgerüstet werden, sollten mit einer Sicherheitsverglasung (Sicherheitsglas oder Verbund-sicherheitsglas) ausgerüstet sein.
- Für die Befestigung eines Notausgangsverschlusses an verschiedene Türarten, können unterschiedliche Befestigungsteile erforderlich sein, die von denen im Lieferumfang enthaltenen abweichen (z. B. RC3). In diesem Fall bitte den Forster-Verarbeitungsunterlagen die entsprechend vorgesehene Befestigung entnehmen bzw. mit Forster Rücksprache zu nehmen.
- Notausgangsverschlüsse sind nicht für den Einsatz an Pendeltüren geeignet, sofern Sie nicht vom Hersteller speziell dafür gebaut wurden.
- Der Panik-Stangengriff sollte normalerweise in einer Höhe zwischen 900mm und 1.100mm über der Oberfläche des fertigen Fußbodens installiert werden. Falls bekannt ist, dass die Mehrheit der Benutzer kleine Kinder sind, sollte eine Reduzierung der Drückerhöhe in Betracht gezogen werden.
- Falle, Riegel und Verriegelungsstangen sollten so eingestellt werden, dass ein sicheres Eingreifen gewährleistet ist. Es sollte beachtet werden, dass der Überstand in der

**Barre anti-panique
907343 (vantaïl de service)
907345 (vantaïl semi-fixe)
pour portes à 1 et 2 vantaux
selon la norme DIN EN 1125**



**Remarques importantes
et mesures de sécurité**

- Les produits Forster susmentionnés, conformes à la norme DIN EN 1125, garantissent un très haut niveau de qualité et de sécurité. Afin de conserver ce haut niveau, les portes doivent se trouver dans un parfait état, aussi bien lors du montage qu'après le montage. Vérifier que la porte s'ouvre correctement ou facilement et sans difficulté et qu'elle ne présente pas de gauchissement.
- Avant d'installer la fermeture d'issue de secours ou anti-panique sur une porte anti-incendie ou anti-fumée, vérifier si la fermeture d'issue de secours est adaptée et autorisée pour cette porte spécifique (voir annexe B, DIN EN 1125).
- En cas d'utilisation de joints de profil et de porte, il faut garantir que ceux-ci ne compromettent pas l'utilisation conforme de la porte ou la fonction de la fermeture d'issue de secours ou anti-panique.
- Sur les portes à deux vantaux avec butée centrale à recouvrement, sur lesquelles les deux vantaux sont équipés d'une fermeture d'issue de secours ou anti-panique, chaque vantaïl doit s'ouvrir en cas d'activation de sa fermeture. Veiller à l'absence de contrainte sur les vantaux de porte et les ferrures. Prévoir éventuellement l'utilisation d'un clapet d'entraînement.
- Pour les fermetures anti-panique conformes à la norme DIN EN 1125, veiller à monter la longueur correcte. Choisir la plus grande longueur effective de barre possible ; au moins 60 % de la largeur du battant doivent être disponibles pour le déclenchement.
- Les portes avec des inserts en verre équipées d'une fermeture d'issue de secours ou anti-panique doivent être pourvues d'un vitrage de sécurité (verre de sécurité ou verre de sécurité feuilleté).
- Différentes pièces peuvent être requises pour la fixation d'une fermeture d'issue de secours sur divers types de porte et ces pièces peuvent différer de celles fournies dans l'étendue de la livraison (RC3). Dans ce cas, consulter la documentation de montage Forster pour trouver les pièces de fixation correctes ou contacter Forster.
- Les fermetures d'issue de secours ne doivent pas être utilisées sur des portes battantes dans la mesure où elles n'ont pas été conçues à cette fin par le fabricant.
- Normalement, la barre anti-panique ou la barre anti-panique devrait être installée à une hauteur entre 900mm et 1 100mm au-dessus de la surface du sol fini. Si l'on sait que pour la majorité des utilisateurs, il s'agit de petits enfants, il faudrait songer à abaisser la hauteur de la gâchette.
- Le pêne, le verrou et la barre de verrouillage doivent être réglés et sécurisés de manière à garantir une intervention sûre. Veiller à ce que le dépassement en position rentrée n'empêche pas la porte de se déplacer librement.

**Panic push bar
907343 (active leaf)
907345 (passive leaf)
for single and double leaf doors,
in accordance with DIN EN 1125**



**Important notes and
safety measures**

- The aforementioned Forster products according to DIN EN 1125 ensure very high quality and safety standards. In order to maintain this high standard, the doors must be in perfect condition both during and after assembly. The door must be checked to make sure it opens correctly, easily and is unobstructed. It should display no signs of warping.
- Before the emergency exit/panic lock is installed in a fire or smoke protection door, it should be checked that the emergency exit lock is suitable and authorised to be used for that particular door (see attachment B, DIN EN 1125).
- When putting on file and door seals, it must be ensured that these do not impair the proper operation of the door and/or the functioning of the emergency exit/panic lock.
- On double leaf doors with rebated half overlay, on which both leaves are equipped with emergency exit/panic locks, each door must open when its lock is activated. It must be ensured that the door leaves and fittings are free of tension. If necessary, a pushing flap is to be used.
- For panic locks in accordance with DIN EN 1125, it must be ensured that the correct length is mounted. The most effective possible rod length is to be chosen; at least 60% of the door's width must still be free.
- Doors with glazed panels which are equipped with an emergency exit/panic lock should be equipped with safety glazing (safety glass or laminated safety glass).
- When mounting an emergency lock on different types of doors, different mounting parts are required which differ from those included in the items supplied (e.g., RC3). In this case, please remove the corresponding intended mounting parts in the Forster processing documents or consult with Forster.
- Emergency locks are not suitable for use on swing doors, unless they were manufactured specifically for that purpose.
- The anti-panic push bar should normally be installed at a height of between 900mm and 1100mm above the surface of the finished floor. If it is known that the majority of users will be small children, a reduction in the height of the handle should be considered.
- The latch, bolt and locking bars should be installed in such a way that safe action is guaranteed. It should be ensured that, when in the closed position, the overhang does not prevent the door from moving freely.

Panik-Stangengriff 907343 (Gehflügel) 907345 (Standflügel) für 1- und 2-flügelige Türen nach DIN EN 1125

hereingezogenen Stellung die freie Bewegung der Tür nicht behindert.

- Falls die zu befestigenden Notausgangsbzw. Panikverschlüsse an zweiflügeligen Türen mit überfalten Mittelanschlag und Türschließern vorgesehen sind, sollte ein Schließfolgeregler nach DIN EN 1158 sowie eine Mitnehmerklappe installiert werden oder eine in die Schließeranlage integrierte Schließfolgereglung, um die richtige Schließfolge der Tür sicherzustellen. Dies ist für Feuerschutz- und Rauchschutztüren zwingend.
- Falls ein Türschließer installiert wird, sollte beachtet werden, dass hierdurch die Betätigung der Tür durch Kinder, Behinderte und ältere Personen nicht unnötig erschwert wird.
- Vorgesehene Bodenschließmulden, Schließbleche bzw. Schließmulden sollten gemäß Anleitung installiert werden, so dass die Übereinstimmung mit dem geprüften Normelement sichergestellt ist. Abweichungen aufgrund von verschiedenen systembedingten Türprofilen, sind nur in Absprache mit Forster zulässig.



Bei Paniktüren nach DIN EN 1125 sollte an der Innenseite der Tür, unmittelbar oberhalb der horizontalen Betätigungsstange, oder auf der Betätigungsstange selbst, ein Schild mit der Aufschrift „Drücken“ oder „Zum Öffnen gegen die Stange drücken“ oder ein Piktogramm vorgesehen werden.

Die Farbe sollte weiß auf einem grünen Hintergrund sein, ähnlich dem Piktogramm Bild A1 in der DIN EN 1125 (Punkt A.19).

- Der Panikbetrieb ist nur bei abgezogenem Schlüssel gewährleistet.
- Der Einsatz von Knauflzylindern in Verbindung mit den Panik-Stangengriffen ist nicht zulässig, da hier Klemmgefahr für die Finger entsteht.

Wartungsempfehlung

Vom Betreiber oder einem beauftragtem Dritten, sind folgende laufende Wartungsarbeiten in Abständen von nicht mehr als einem Monat durchzuführen:

- Inspektion und Betätigung des Notausgangsverschlusses, um sicherzustellen, dass sämtliche Teile des Verschlusses in einem einwandfreiem Betriebszustand sind.
- Zusätzlich ist mindestens 1x im Jahr eine Kräftemessung vorzunehmen. Mit einem Kraftmesser (Druckdose etc.) sind die Betätigungskräfte zum Freigeben des Fluchttürverschlusses zu messen und aufzuzeichnen.
- Es ist zu Prüfen bzw. Sicherzustellen, dass die Falle, der Riegel und die Verriegelungsstangen nicht blockiert sind.
- Die Tür(en) ist (sind) auf korrekte, bzw. leichte und ungehinderte Öffnung zu Prüfen, und darf (dürfen) keinen Verzug aufweisen.
- Sich vergewissern, dass sämtliche Schrau-

Barre anti-panique 907343 (vantail de service) 907345 (vantail semi-fixe) pour portes à 1 et 2 vantaux selon la norme DIN EN 1125

- Si les fermetures d'issue de secours ou anti-panique sont à fixer sur des portes à deux vantaux avec une butée centrale à recouvrement et avec des béquilles, il faut installer un régulateur de fermeture conforme à la norme DIN EN 1158 avec clapet d'entraînement ou un régulateur de fermeture intégré dans le dispositif de fermeture afin d'assurer la séquence de fermeture correcte de la porte. Cela est particulièrement important pour les portes anti-incendie et anti-fumée.
- Si une béquille est installée, veiller à ce que cela ne complique pas inutilement l'actionnement de la porte par des enfants, des personnes en situation de handicap ou des personnes âgées.
- Les creux de fermeture au sol, plaques de verrouillage ou creux de fermeture prévus doivent être installés conformément aux instructions, de manière à garantir la conformité avec l'élément normatif contrôlé. Les divergences dues à des profils de porte qui varient selon le système ne sont admissibles qu'après consultation de Forster.



Pour les portes anti-panique conformes à la norme DIN EN 1125, il faut prévoir sur le côté intérieur de la porte, directement au-dessus de la barre d'actionnement horizontale ou sur la barre d'actionnement elle-même, un panneau avec l'inscription «Appuyer» ou «Appuyer sur la barre pour ouvrir» ou un pictogramme.

La couleur doit être blanche sur fond vert, de manière semblable au pictogramme de l'image A1 dans la DIN EN 1125 (point A.19).

- La fonction anti-panique est uniquement garantie avec la clé retirée.
- Il n'est pas permis d'utiliser des cylindres à bouton avec les poignées de barres anti-panique car cela pourrait représenter un risque de coincement pour les doigts.

Recommandation d'entretien

L'exploitant ou un tiers mandaté doit réaliser les travaux d'entretien continu suivants à des intervalles ne dépassant pas un mois :

- Inspection et actionnement de la fermeture d'issue de secours afin de vérifier que toutes les pièces de fermeture sont en parfait état.
- Effectuer par ailleurs une mesure de la force au moins une fois par an. Mesurer les forces d'actionnement pour libérer la fermeture de la porte de secours et enregistrer le résultat à l'aide d'un dynamomètre (capsule de pression, etc.).
- Vérifier et veiller à ce que le pêne, le verrou et les barres de verrouillage ne soient pas bloqués.
- Vérifier que la(les) porte(s) s'ouvre(nt) correctement ou facilement et sans difficulté et qu'elle(s) ne présente(nt) pas de gauchissement.

Panic push bar 907343 (active leaf) 907345 (passive leaf) for single and double leaf doors, in accordance with DIN EN 1125

- If the emergency exit/panic locks to be mounted onto double leaf doors have been provided with rebated half-overlay and door closers, a door selector in accordance with DIN EN 1158 and a pushing flap should be installed, or a latch sequence control integrated into the locking system, in order to ensure the correct closing sequence. This is mandatory for fire and smoke protection doors.
- If a door closer is installed, it must be ensured that this does not unnecessarily make activating the door harder for children, handicapped persons and elderly persons.
- Any provided floor locking troughs, striking plates and/or locking troughs should be installed according to the instructions, so that they conform with the certified standard. Deviations due to different door profiles determined by the system are only allowed in consultation with Forster.



On panic doors according to DIN EN 1125, there should be a sign on the inner side of the door, directly above the horizontal activation bar or on the activation bar itself, which says 'Push' or 'Push bar to open', or there should be a pictogram demonstrating this.

The colour should be white on a green background, similar to the pictogram Picture A1 in the DIN EN 1125 (point A.19).

- The panic function is only guaranteed when the key is pulled out.
- The use of knob cylinders in connection with the panic push bar is not permitted, as this would present a danger of fingers being trapped.

Maintenance recommendation

The following ongoing maintenance is to be carried out by the operator or by a third party commissioned by the operator, at intervals of no more than a month:

- Inspection and activation of the emergency lock, in order to make sure that every part of the lock is in perfect condition.
- Additionally, a force measurement is to be taken at least once a year. With a dynamometer (pressure box etc.), the actuating force required to activate the emergency escape door lock is to be measured and recorded.
- It must be checked and/or ensured, that the latch, bolt and locking bars are not blocked.
- It is to be checked that the door/s is/are easy to open and is/are unobstructed, and there must not be any signs of warping.

**Panik-Stangengriff
907343 (Gehflügel)
907345 (Standflügel)
für 1- und 2-flügelige Türen
nach DIN EN 1125**

ben fest angezogen sind, bzw. alle Teile des Notausgangs- bzw. Panikverschlusses fest montiert sind.

- Anhand der vorliegenden Anleitung sind die Beschlagskomponenten auf Vollständigkeit zu prüfen.
- Auch ist zu prüfen, ob nachträglich keine zusätzlichen Verriegelungsvorrichtungen angebracht wurden, die zur Beeinträchtigung der Panikfunktion führen könnten (z.B. Türfeststeller zum Treten ...).
- Sich vergewissern, dass sämtliche Sperrstücke vollständig einschließen, und die Kontaktflächen der Falle zum Schließblech und die Verriegelungsstangen in den Sperrteilen, gut gefettet sind.

**Barre anti-panique
907343 (vantaïl de service)
907345 (vantaïl semi-fixe)
pour portes à 1 et 2 vantaux
selon la norme DIN EN 1125**

- Veiller à ce que toutes les vis soient fermement serrées ou à ce que toutes les pièces de la fermeture d'issue de secours ou anti-panique soient correctement montées.
- Contrôler la présence de l'intégralité des composants de ferrure à l'aide des instructions suivantes.
- Vérifier qu'aucun dispositif de verrouillage supplémentaire susceptible de compromettre la fonction anti-panique (par ex. blocage de porte à éloigner) n'ait été installé ultérieurement.
- Vérifier que tous les éléments de blocage se ferment entièrement et que les surfaces de contact du pêne avec la plaque de fermeture et les barres de verrouillage dans les pièces de blocage sont bien graissées.

**Panic push bar
907343 (active leaf)
907345 (passive leaf)
for single and double leaf doors,
in accordance with DIN EN 1125**

- It must be ensured that all screws are firmly tightened, and that all parts of the emergency exit/panic lock are mounted properly.
- Using these instructions, the fittings components must be checked for completeness.
- It must also be checked that no additional locking devices were attached after assembly, as this could lead to an impairment of the panic function (e.g. kicking the door holder...).
- Make sure that all locking pieces are completely enclosed, and that the contact areas of the latch on the striking plate and the locking bar in the locking components are well oiled.

