

**Einbau- und Wartungsanleitung für 3D Falzanschraubband 917683-84**

Instructions de montage et de maintenance pour paumelle 3D 917683-84

Installation and maintenance instructions for 3D screw-on hinge 917683-84







Abbildung Figure Figure	Bezeichnung Désignation Designation	Verkaufseinheit Unité de vente Sales unit	Art. Nr. art. no. art. no.
	<p><b>3D Edelstahl-Falzanschraubband</b> höhen-, seiten- und tiefenverstellbar, auf Kugel gelagert, mit Schmiernippel, Edelstahl, matt geschliffen, Korrosionsbeständigkeit Klasse 4</p> <p><b>Paumelle à visser dans le champ de la porte, 3D acier inox</b> réglable en hauteur, en profondeur et latéralement, logée sur billes, avec graisseur, acier inox meulé mat, résistance à la corrosion classe 4</p> <p><b>3D stainless steel screw-on hinge (rebate)</b> height, side and depth adjustable, lying on a ball end, with lubrication nipple, stainless steel polished mat finish, corrosion resistance class 4</p> <p>DIN rechts, DIN droite, DIN right DIN links, DIN gauche, DIN left</p>	<p>1 Stk./pce 1 Stk./pce</p>	<p><b>917684</b> <b>917683</b></p>
	<p><b>Distanzplatten</b> Ersatz</p> <p><b>Plaques de distance</b> remplacement</p> <p><b>Distance plates</b> replacement</p>	<p>4 Stk./pce</p>	<p><b>907027</b></p>
	<p><b>Bohrlehre</b> inklusive Bohrer und Gewindeformer</p> <p><b>Gabarit de perçage</b> mèche et taraud inclus</p> <p><b>Drilling template</b> bit and taper included</p>	<p>1 Stk./pce</p>	<p><b>909109</b></p>
	<p><b>Ersatz Bohrer Ø 5.5mm</b> zu Bohrlehre Art. Nr. 909110</p> <p><b>Mèche de rechange Ø 5.5mm</b> pour gabarit de perçage art. no. 909110</p> <p><b>Replacement bit Ø 5.5mm</b> for drilling template art. no. 909110</p>	<p>2 Stk./pcs</p>	<p><b>909220</b></p>
	<p><b>Ersatz Gewindeformer M6</b> zu Bohrlehre Art. Nr. 909110</p> <p><b>Taraud de rechange M6</b> pour gabarit de perçage art. no. 909110</p> <p><b>Replacement thread former M6</b> for drilling template art. no. 909110</p>	<p>2 Stk./pcs</p>	<p><b>909221</b></p>

## Artikel-Übersicht

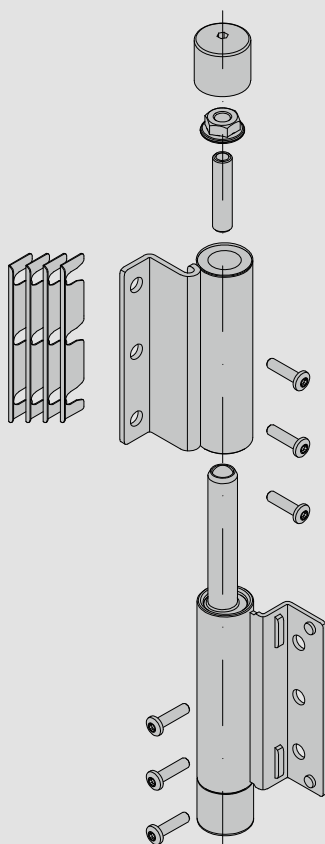
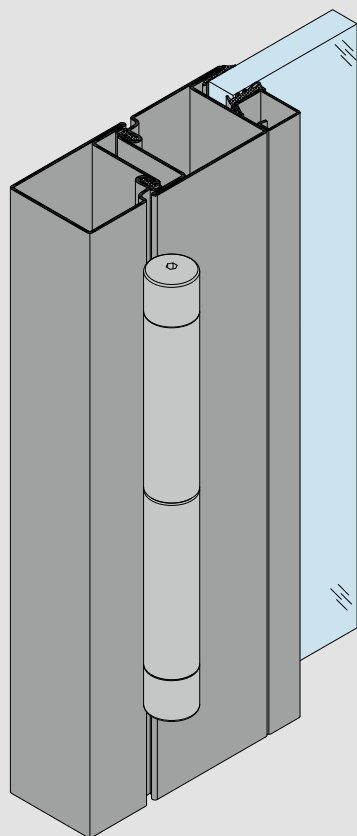
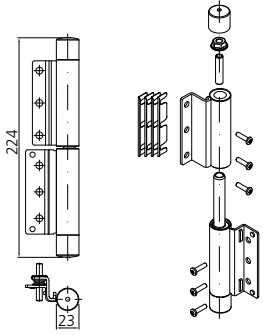
Vue d'ensemble des  
articles

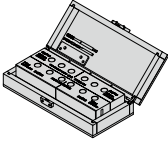
## Article overview

Abbildung Figure Figure	Bezeichnung Désignation Designation	Verkaufseinheit Unité de vente Sales unit	Art. Nr. art. no. art. no.
	<b>Einsatz zu Rätchenschlüssel</b> für 3D-Band <b>Outil pour clé à cliquet</b> pour paumelles 3D <b>Insert for ratchet spanner</b> for 3D hinges	1 Stk./pce	<b>909209</b>
	<b>Abdeckkappen</b> Lackerschutz, wiederverwendbar <b>Bouchon de protection</b> protection pour laquage, réutilisable <b>Cover cap</b> coat-protection, reusable	50 Stk./pcs	<b>900265</b>
	<b>Schmieret</b> für Anschweißbandrollen und Falzanschraub- bänder <b>Kit de graissage</b> pour paumelles à souder et à visser <b>Lubrication set</b> for weld-on and screw-on hinges	1 Stk./pce	<b>909240</b>
	<b>Fettkartuschen</b> Ersatz, 125 g, für Schmieret 909240 <b>Cartouches de graisse</b> remplacement, 125 g, pour kit de graissage 909240 <b>Grease cartridges</b> replacement, 125 g, for lubrication set 909240	5 Stk./pcs	<b>908007</b>

## Falzanschraubband 917683-84

## Paumelle à visser 917683-84

## Screw-on hinge 917683-84

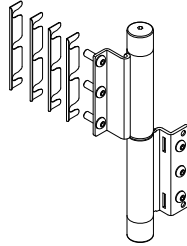
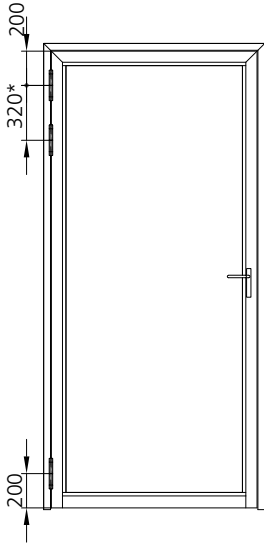



\* Für Türen mit erhöhten Anforderungen in öffentlichen Gebäuden, wie in Schulen und Krankenhäusern ist oben ein zusätzliches Türband anzubringen.

Les portes devant remplir de plus hautes exigences dans les bâtiments publics, comme les écoles et les hôpitaux, l'application d'une paumelle additionnelle en haut s'impose.

On doors with higher requirements in public buildings, such as schools and hospitals, an additional door hinge must be fitted.

Distanzplatten zur Korrektur der Schattenfuge  
Plaques de distance pour ajuster le joint creux  
Spacer plates for adjusting the shadow gap

 Flügelhöhe H in [mm] / Hauteur de vantail H en [mm] / Leaf height H in [mm]	Zulässige Lasten der Türen in [kg] Charges admissibles des portes en [kg] Permissible loads of the doors in [kg]					2 Bänder 2 paumelles 2 hinges
	3000	2800	2600	2400	2200	2000
600	800	1000	1200	1400		
Flügelbreite B in [mm] / largeur de vantail B en [mm] / Leaf width B in [mm]						

 Flügelhöhe H in [mm] / Hauteur de vantail H en [mm] / Leaf height H in [mm]	Zulässige Lasten der Türen in [kg] Charges admissibles des portes en [kg] Permissible loads of the doors in [kg]					3 Bänder 3 paumelles 3 hinges
	3000	2800	2600	2400	2200	2000
600	800	1000	1200	1400		
Flügelbreite B in [mm] / largeur de vantail B en [mm] / Leaf width B in [mm]						

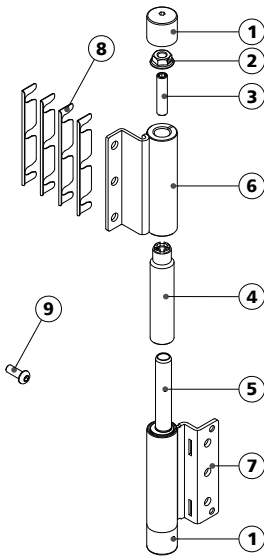

**Artikel-Übersicht****Vue d'ensemble des articles****Article overview****Legende / Légende / Legend**

- |   |   |
|---|---|
| <p>1 Abdeckkappe<br/>Capuchon<br/>Cap</p>   | <p>6 Bandteile oben<br/>Partie haute de la paumelle<br/>Top part of hinge</p>                               |
| <p>2 Sicherheitsmutter mit Flansch M8<br/>Ecrou de sécurité avec bride M8<br/>M8 lock nut with flange</p> | <p>7 Bandteile unten<br/>Partie basse de la paumelle<br/>Bottom part of hinge</p>                           |
| <p>3 Gewindestift M8<br/>Goujon fileté M8<br/>M8 threaded pin</p>   | <p>8 Distanzplatten, 4 Stk.<br/>Plaques de distance, 4 pcs<br/>Distance plates, 4 pcs</p>                   |
| <p>4 Messing-Exzenterbuchsen<br/>Douilles excentriques en laiton<br/>Eccentric bushing, brass</p>         | <p>9 Linsenkopfschraube M6x16, 6 Stk.<br/>Vis à tête bombée M6x16, 6 pcs<br/>Panhead screw M6x16, 6 pcs</p> |
| <p>5 Kugelstift<br/>Axe à bille<br/>Ball pin</p>  |   |

## Oberflächenbehandlung    Traitement des surfaces    Surface treatment

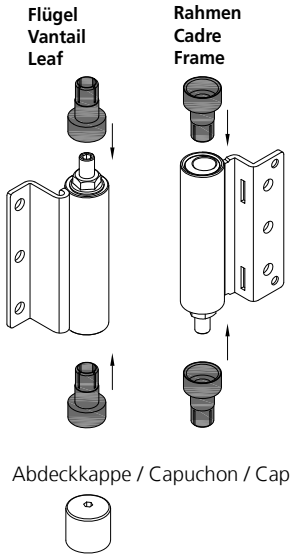

### Empfehlungen für die Oberflächenbehandlung:

Bandteile voneinander trennen und Kugelstift 5 entfernen. Hülsen und Schrauben mit den Abdeckkappen 900265 schützen. Die zu beschichtende Oberfläche muss trocken und fettfrei sein.

Objekttemperatur: 180 °C, max. 10 min

Ofentemperatur mit Umluft: 190 – 220 °C (abhängig von der Geschwindigkeit und Dauer, z.B. der Förderkette)

### Recommandations pour le traitement de surface:

Séparer les pièces de la paumelle et retirer l'axe à bille 5. Protéger les douilles et les vis avec les bouchons de protection 900265. La surface à revêtir doit être propre et sans graisse.

Température des pièces: min. 180 °C, max. 10 min

Température du four avec air de circulation: 190 – 220 °C (dépend de la vitesse et du temps, p.ex. de la chaîne de convoyeur)

### Recommendations on surface treatment:

Separate hinge parts and remove ball pin 5. Protect sleeve and screws with cover caps 900265. The surface to be coated must be clean and free of grease.

Object temperature: min. 180 °C, max. 10 min

Oven temperature with circulating air: 190 – 220 °C (depend on speed and time, e.g. of the conveyor chain)

## Bohrbild

## Schéma de perçage

## Hole layout

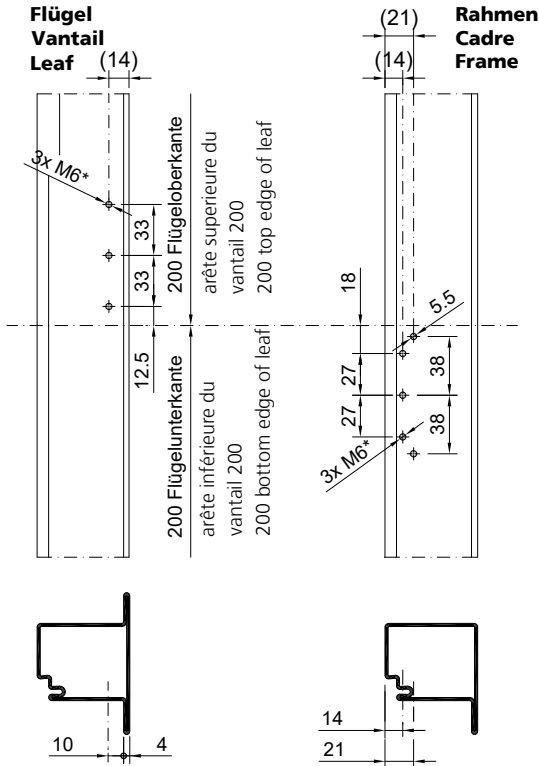

Masstoleranz  $\pm 0.05$  mm  
Tolérance dimensionnelle  
 $\pm 0,05$  mm  
Dimensional tolerance  
 $\pm 0.05$  mm

\* M6 = **909220** Bohrer  $\varnothing$  5.5 mm  
**909221** Gewindeformer M6

\* M6 = **909220** foret  $\varnothing$  5.5 mm  
**909221** taraud à refouler M6

\* M6 = **909220** drill bit  $\varnothing$  5.5 mm  
**909221** thread former M6

## Bohrlehre 909109

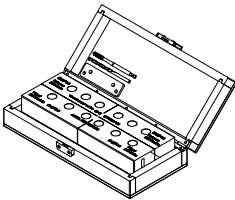
Gabarit de perçage  
909109Drilling template  
909109

Bohrlehre  
inklusive Bohrer 909220 und Gewindeformer 909221  
Gabarit de perçage  
mèche 909220 et taraud 909221 à refouler inclus  
Drilling template  
bit 909220 and thread former 909221 included



## Vorbereitung Profile

## Préparation des profilés

## Preparing the profiles

### Rahmen- und Flügelprofil Profilé de vantail et de cadre Frame and leaf profile

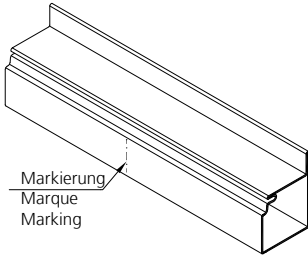

1. Bandmitte auf Rahmen- und Flügelprofil markieren  
Marquer l'axe de la paumelle sur les profilés de cadre et de vantail  
Mark hinge centre on frame and leaf profiles

### Flügelprofil Profilé de vantail Leaf profile

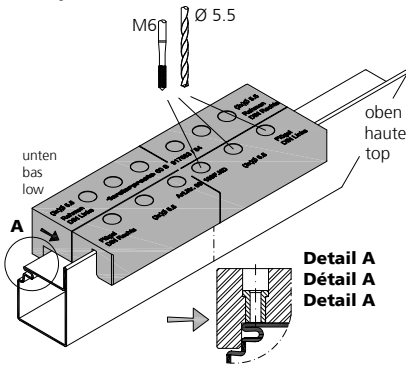

2. Bohrlehre Flügel auf Markierung ausrichten und fixieren  
Aligner le gabarit de perçage du vantail sur la marque et le fixer  
Align drilling template on leaf and affix to marking
3. Löcher bohren und Gewinde formen.  
Percer les trous et taraudage (taraud à refouler)  
Drill holes and thread forming

### Rahmenprofil Profilé de cadre Frame profile

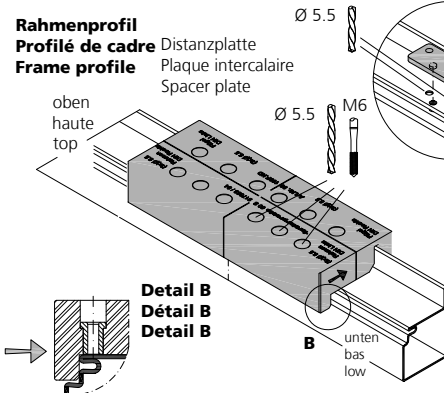

4. Bohrlehre Rahmen auf Markierung ausrichten und fixieren.  
Aligner le gabarit de perçage du cadre sur la marque et le fixer.  
Align drilling template on frame and affix to marking.
5. Löcher bohren und Gewinde formen.  
Percer les trous et taraudage  
Drill holes and thread forming
6. Bohrplatte positionieren und fixieren.  
Löcher bohren.  
Positionner la plaque de perçage et la fixer.  
Percer les trous.  
Position the drill plate and affix. Drill holes.

## Rahmen / Cadre / Frame

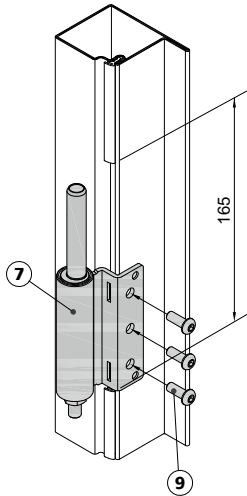

- Türanschlagdichtung im Bandbereich unterbrechen (165 mm).  
Interrompre le joint de butée de porte dans la zone de la paumelle (165 mm).  
Cut door rebate seal along hinge (165 mm).

- Bandteil **7** mit drei Linsenkopfschrauben **9** und 4 Senkkopfschrauben **10** montieren (Schrauben leicht anziehen).  
Monter la partie de paumelle **7** avec trois vis à tête bombée **9** (serrer les vis légèrement)  
Mount the hinge part **7** with three panhead screws **9** (slightly tighten the screws)



Schrauben von Hand eindrehen  
Visser à la main  
Screws manually adjustable

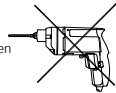

## Flügel / Vantail / Leaf

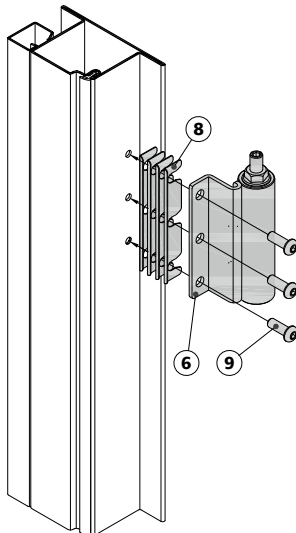

- Bandteil **6** mit drei Linsenkopfschraube **9** und den 4 Distanzplatten **8** montieren (Schrauben leicht anziehen).  
Monter la partie de paumelle **6** avec trois vis à tête bombée **9** et les quatre plaques de distance **8** (serrer les vis légèrement)  
Mount hinge part **6** with three panhead screws **9** and the four spacer plates **8** (slightly tighten the screws).



Schrauben von Hand eindrehen  
Visser à la main  
Screws manually adjustable

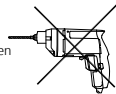

**Nach Oberflächenbehandlung  
Après traitement des surfaces  
After surface treatment**

## Montage Türflügel einhängen

## Montage Accrochage du vantail

## Installation Fitting the leaf

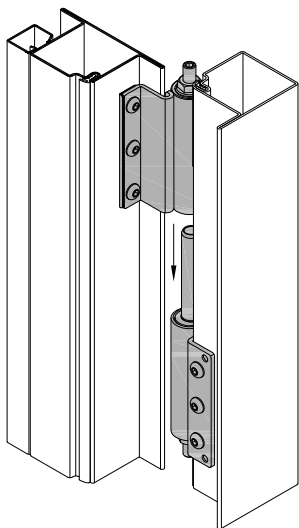

1. Türflügel in 90° Stellung einhängen.  
Accrocher le vantail en position 90°  
Fit door leaf in 90° position

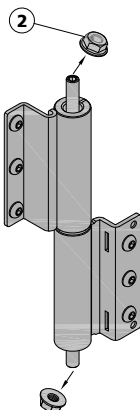

2. Die Sicherungsmuttern **2** entfernen.  
Enlever les écrous de sécurité **2**  
Remove the lock nuts **2**



3. Mit einem Rätchenschlüssel und dem Einsatz **909209** die Exzenterbuchse **4**, bei beiden Bandteilen, auf die Neutralstellung einstellen.  
Ajuster la douille excentrique **4** chez les deux parties de la paumelle avec une clé à cliquet et l'outil **909209** à la position neutre.  
Adjust the eccentric bushing **4** on both hinge parts with a ratchet spanner and the insert **909209** in neutral position.



909209

**Neutralstellung**  
**Position neutre**  
**Neutral position**

Markierungen der Bandrolle und der Exzenterbuchse **4** ausgerichtet.  
Marques de la paumelle et la douille excentrique **4** sont alignés.  
Markings of hinge and eccentric bushing **4** are aligned.

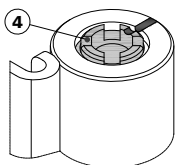

4. Neutralstellung mittels Sicherungsmutter **2** sichern.  
Sécuriser la position neutre avec les écrous de sécurité **2**.  
Fix the neutral position with lock nuts **2**.

## Einstellen der Bänder Grundstellung

## Réglage des paumelles Position de base

## Hinge adjustment Basic position

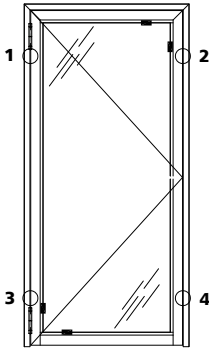

1. Türflügel schliessen.  
Fermer le vantail de porte  
Close door leaf
2. Füllelement einsetzen, ausrichten und verklotten.  
Insérer l'élément de remplissage, ajuster et caler  
Insert filling, adjust and wedge in place
3. Schattenfugen bei Punkt 1-4 messen  
Mesurer les joints creux au points 1-4  
Measure the shadow gaps on points 1-4

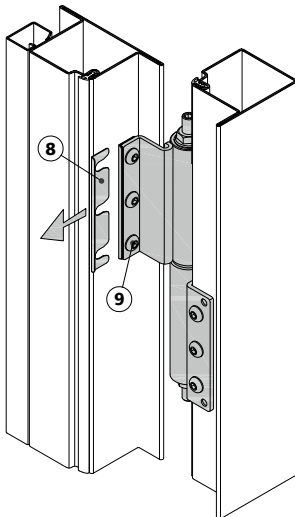
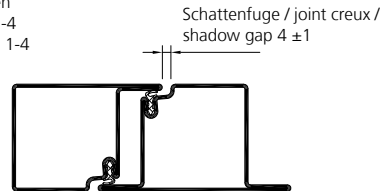

1. Türflügel 90° öffnen.  
Ouvrir le vantail de porte de 90°.  
Open door leaf by 90°.
2. Flügel mit geeignetem Hilfsmittel entlasten\*  
Décharger le vantail à l'aide d'un outil approprié\*  
Relieve load on leaf using suitable aid\*
3. Linsenkopfschraube **9** lösen  
Desserrer les vis à tête bombée **9**  
Undo panhead screws **9**
4. So viele Distanzplatten **8** entfernen bis die Schattenfuge (Band- und Schlossseite) parallel und symmetrisch sind.  
Enlever des plaques de distance **8** autant que nécessaire les joints creux sont parallèle et symétrique (côté paumele et serrure)  
Remove distance plates **8** as much as necessary that the shadow gaps are parallel and symmetrical (hinge and lock side)
5. Linsenkopfschrauben **9** festschrauben (5 - 6 Nm)  
Serrer les vis à tête bombée **9** (5 - 6 Nm)  
Screw down panhead screws **9** (5 - 6 Nm)



T 30



Schrauben von Hand eindrehen  
Visser à la main  
Screws manually adjustable

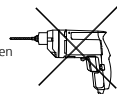

\* Empfehlung Winbag  
Recommandation Winbag  
Winbag recommendation

6. Türflügel schliessen und Schattenfuge messen. Gegebenenfalls den Vorgang wiederholen (1. - 6.)  
Fermer le vantail de porte et mesurer les joints creux. Si nécessaire, répéter les étapes 1-6.  
Close door leaf and measure the shadow gaps. If necessary repeat the steps 1-6.

## Einstellen der Bänder Höhenverstellung

## Réglage des paumelles en hauteur

## Hinge adjustment in height

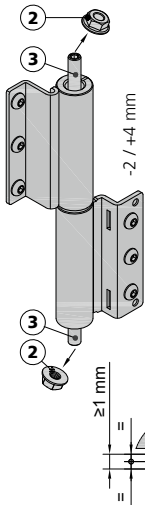

Sicherungsmutter **2** entfernen. Die Höhe mittels Gewindestifte **3** gleichmässig über das obere und untere Bandteil verteilen. Die Markierung des Kuglstiftes **5** muss in der Mitte des Bandes liegen. Abstand zwischen den Bandteilen min. 1 mm.

Enlever les écrous de sécurité **2**. Régler uniformément la hauteur à l'aide des goujons filetés **3** haut et bas. La marque de l'axe à bille **5** doit être au centre de la paumelle. Distance entre les pièces de la paumelle min. 1 mm.

Remove the lock nuts **2**. Distribute the height with the threaded pins **3** uniformly at the top and low hinge part. The marking of the ball pin **5** has to be in the centre of the hinge. Distance between the hinge parts min. 1 mm.

Markierung  
Marque  
Marking



## Tiefen- / Seitenverstellung

## Réglage en profondeur et latéralement

## Adjustment in depth and sideways

  
+ / - 1.5 mm

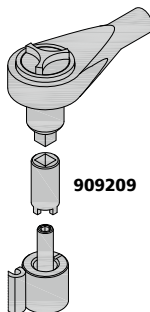
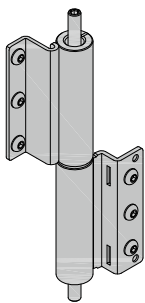

**909209**

Mit einem Ratschenschlüssel und dem Einsatz **909209** den Anpressdruck je nach Wunsch einstellen.

Ajuster la pression avec une clé à cliquet et l'outil **909209**.

Adjust the compression with a ratchet spanner and the insert **909209** at choice.

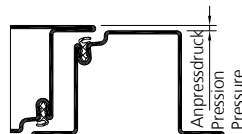

## Einstellen der Bänder Sicherung

## Réglage des paumelles Sécurisation

## Hinge adjustment Securing

### 2 Bänder

### 2 paumelles

### 2 hinges

Sicherung der Einstellungen mittels Sicherungsmuttern **2** (20 Nm).

Sécuriser les réglages avec l'écrou de sécurité **2** (20Nm).

Fix adjustment with the lock nuts **2** (20Nm).

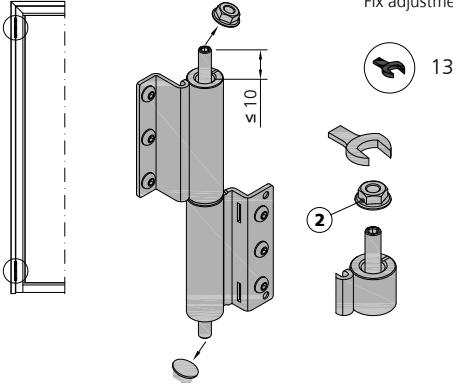

### 3 Bänder

### 3 paumelles

### 3 hinges

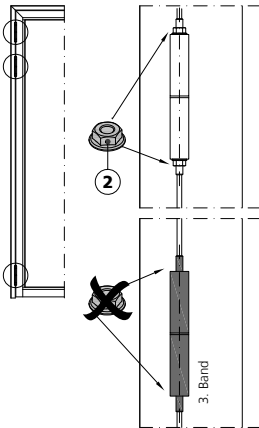

Oberes und unteres Band  
sichern **2** (20 Nm)

Sécuriser la paumelle haute et basse  
**2** (20Nm).

Fix top and low hinge **2** (20Nm).

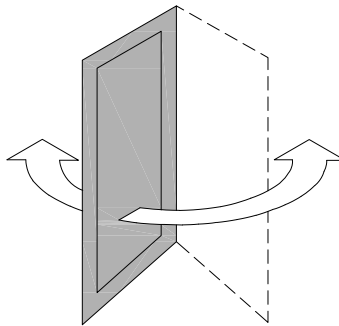

Türflügel mind. 25 x manueller 90° öffnen,  
damit sich die Achse des 3. Band justiert.  
Ouvrir à 90° et fermer le vantail manuel-  
lement au minimum 25 fois, pour ajuster  
l'axe de la 3ème paumelle.  
Open the leaf 90° by hand min. 25 x  
for adjusting the axis of the 3rd hinge.

Wenn die Idealstellung erreicht ist,  
3. Band mit Sicherungsmuttern **2**  
sichern (20 Nm).  
Si la position idéale est atteinte, sé-  
curiser la 3ème paumelle avec l'écrou de  
sécurité **2** (20Nm).  
When the ideal position is achieved,  
fix the 3rd hinge with the lock nuts  
**2** (20Nm).

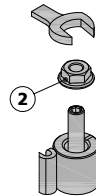

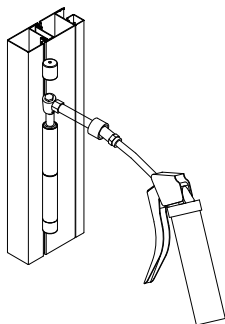
**Schmieren****Graissage****Lubrication**

Die Türbänder schmieren  
Für die optimale Wartung der Türbänder empfehlen wir das Forster Schmierset 909240.

Graisser les paumelles.  
Pour un entretien optimal nous recommandons le kit de graissage Forster 909240.

Lubricate the hinges.  
For optimal maintenance, we recommend the Forster lubrication set 909240.

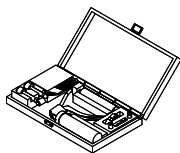
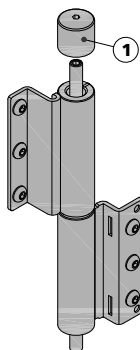
**Adeckung****Protection****Covering**

Abdeckkappen **1** aufschrauben.

Visser les capuchons **1**.

Screw-on the caps **1**.

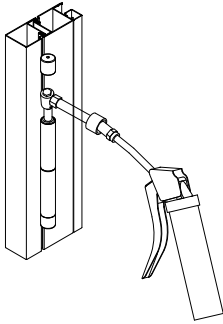

**Wartung****Entretien****Maintenance**

**Die Türbänder im Bedarfsfall oder nach max. 200'000 Öffnungen nachschmieren. Für die optimale Wartung der Türbänder empfehlen wir das Forster Schmieret 909240.**

**Graisser les paumelles selon les besoins ou après un maximum de 200 000 ouvertures. Pour un entretien optimal nous recommandons le kit de graissage Forster 909240.**

**Re-lubricate the hinges if necessary or after max. 200,000 openings. For optimal maintenance, we recommend the Forster lubrication set 909240.**

**Wartung**

Während der Bauphase die Bänder vor Schmutz schützen (z.B. mit Folie oder Klebeband).

Exzenterbuchse und Kugelstift mit säurefreiem Fett nachschmieren (z.B. Schmieret 909240).

Einmal jährlich oder nach max. 200'000 Öffnungen müssen nachstehende Punkte überprüft werden:

- Überprüfung der Befestigungen, Schrauben **9** (5 - 6 Nm), Sicherungsmutter **2** (20 Nm)
- Kontrolle der Fugen zwischen Blendrahmen und Flügel ( $4 \pm 1$  mm)
- Höhen-, Seiten- oder Tiefenverstellung korrigieren
- Bänder mit übermässiger Abnutzung oder zu grossem Spiel müssen ausgetauscht werden.

**Entretien**

Protéger les paumelles des salissures pendant la phase de construction (p.ex. avec feuille ou bande adhésive).

Lubrifier les douilles excentriques et les axes à billes avec de la graisse sans acide (p.ex. kit de graissage 909240).

Une fois par an ou après 200 000 ouvertures au maximum, il faut effectuer les opérations suivantes:

- Vérifier les fixations, vis **9** (5 - 6 Nm), écrous de sécurité **2**
- Contrôler les joints entre le cadre fixe et le vantail ( $4 \pm 1$  mm)
- Corriger le réglage en hauteur, en profondeur ou latéral
- Remplacer les paumelles trop usées ou ayant trop de jeu

**Maintenance**

Protect the hinges during the construction against dirt (e.g. with foil or adhesive tape).

Re-lubricate bushing and ball pins with acid-free grease (e.g. lubrication set 909240).

Check items below once a year or after max. 200,000 openings:

- Check the fixings, screws **9** (5 - 6 Nm), lock nut **2** (20 Nm)
- Check gaps between frame and leaf ( $4 \pm 1$  mm)
- Correct height, depth or lateral adjustments
- Replace hinges with excessive wear or excessive play.

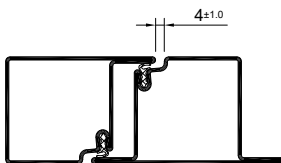
**Schattenfuge / Joint creux / Shadow gap**



CE-Kennzeichnung

Marquage CE

CE Marking



0757

17

CHARMAG SA  
Route de Lully 2,  
1470 Estavayer-le-Lac  
Schweiz

LE-Nr. 0757-CPR-229

Anschraubband 2-Teilig 3D  
S05196.G (917683, 917684)

**EN 1935:2002**

Türband für Feuer-/ Rauchschutztüren oder an Fluchttüren

Selbstschliessend  
Dauerfunktionstüchtigkeit

bestanden  
bestanden

(200'000 Zyklen)

Gebrauchs- klasse	Dauer- betrieb	Masse der Prüftür	Feuer- beständig- keit	Sicherheit	Korrosions- beständig- keit	Schutz	Bandklasse
4	7	7	1	1	4	1	14

## Leistungserklärung

LE-Nr. 0757-CPR-229

1. Kenncode des Produkttyps: Anschraubband 2-Teilig 3D
2. Ident.-Nr.: S05196.G (917683, 917684)
3. Verwendungszweck: Türen
4. Hersteller: CHARMAG SA  
Route de Lully 2,  
1470 Estavayer-le-Lac  
Schweiz
5. Bevollmächtigter: N / N
6. System zur Bewertung  
der Leistungsbeständigkeit: 1
7. Harmonisierte Norm: EN 1935:2002
8. Notifizierte Stelle: ift Rosenheim NB-Nr. 0757 hat als notifizierte Zertifizierungs-  
stelle im System 1 die Erstrüfung durchgeführt und die  
Prüf- und Klassifizierungsberichte ausgestellt.
9. Erklärte Leistung:

Wesentliche Merkmale		Leistung	Harmonisierte techn. Spezifikation
9.1	Selbstschliessend	erfüllt	EN 1935:2002
9.2	Dauerfunktionstüchtigkeit	erfüllt 200'000 Zyklen	
9.3	Gefährliche Substanzen	-	

Gebrauchs- klasse	Dauer- betrieb	Masse der Prüfür	Feuer- beständig- keit	Sicherheit	Korrosions- beständig- keit	Schutz	Bandklasse
4	7	7	1	1	4	1	14

10. Die Leistung des Produkts gemäss den Nummern 1 und 2 entspricht der erklärten Leistung nach Nummer 9.

Verantwortlich für die Erstellung der Leistungserklärung ist allein der Hersteller gemäss Nummer 4.

Unterzeichnet im Namen des Herstellers von:

Christian & Michel Sitter, General Manager, Charmag SA  
Estavayer-le-Lac, den 09.05.2023



**forster**



**Profilsysteme in Stahl und Edelstahl**

**Systèmes de profilés en acier et en acier inox**

**Steel and stainless steel profile systems**

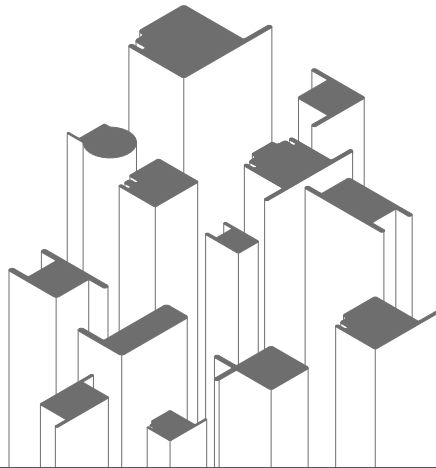

ai.F.19.2848.97-ge/10-23